

INSPIRON™

GUIDE DE RÉFÉRENCE

DELL™
YOURS IS HERE



INSPIRON™

GUIDE DE RÉFÉRENCE

Modèle réglementaire : D06D

Type réglementaire : D06D001

Remarques, précautions et avertissements

-  **REMARQUE** : une REMARQUE fournit des informations importantes qui vous aident à mieux utiliser votre ordinateur.
-  **PRÉCAUTION** : une PRÉCAUTION vous avertit d'un risque d'endommagement du matériel ou de perte de données et vous indique comment éviter le problème.
-  **AVERTISSEMENT** : un AVERTISSEMENT signale un risque d'endommagement du matériel, de blessure corporelle ou de mort.

Les informations de ce document sont sujettes à modification sans préavis.

© 2011 Dell Inc. Tous droits réservés.

La reproduction de ce document, de quelque manière que ce soit, sans l'autorisation écrite de Dell Inc. est strictement interdite.

Marques mentionnées dans ce document : Dell™, le logo DELL, Inspiron™, Solution Station™, et DellConnect™ sont des marques de Dell Inc. ; Intel® ,Celeron® et Pentium® sont des marques déposées et Core™ est une marque d'Intel Corporation aux États-Unis et dans d'autres pays ; Microsoft®, Windows® et le logo du bouton Démarrer Windows sont soit des marques commerciales soit des marques déposées de Microsoft Corporation aux États-Unis et/ou dans d'autres pays ; Blu-ray Disc™ est une marque de Blu-ray Disc Association; Bluetooth® est une marque déposée de Bluetooth SIG, Inc. utilisée par Dell sous licence.

Les autres marques et appellations commerciales utilisées dans ce document font référence aux entités propriétaires des marques ou des noms de produit. Dell Inc. ne revendique aucun droit de propriété sur les marques et les appellations commerciales ne lui appartenant pas.

Table des matières

Installation de l'ordinateur de bureau Inspiron.	5
Considérations préalables à l'installation	6
Branchement de l'écran.	7
Branchement du clavier et de la souris.	9
Branchement du câble réseau (en option)	10
Branchement du câble d'alimentation	11
Appui sur le bouton d'alimentation.	11
Installation du système d'exploitation	12
Création d'un support de récupération système (recommandé)	13
Installation du tuner TV (facultatif)	14
Connexion à Internet (facultatif)	14

Utilisation de l'ordinateur de bureau Inspiron.	18
Fonctionnalités du panneau avant	18
Fonctionnalités du panneau arrière	22
Connecteurs du panneau arrière	24
Fonctionnalités logicielles.	26
Dell DataSafe Online Backup.	27
Dell Stage	27
Résolution des problèmes.	29
Codes sonores	29
Problèmes liés au réseau.	30
Problèmes d'alimentation	31
Problèmes de mémoire	33
Blocages et problèmes logiciels	34

Table des matières

Utilisation des outils de support technique 36

Centre de support Dell	36
Mes Téléchargements Dell.	37
Messages système	38
Utilitaire de résolution de problèmes matériels	40
Dell Diagnostics	41

Restauration du système d'exploitation 43

Restauration du système	44
Dell DataSafe Local Backup.	45
Support de récupération système.	48
Dell Factory Image Restore	49

Accès à l'aide 51

Support technique et service clientèle. . .	52
DellConnect	53
Services en ligne.	53

Service d'état des commandes automatisé	54
Informations sur les produits.	55
Retour d'articles pour réparation dans le cadre de la garantie ou pour avoir . .	55
Avant d'appeler.	57
Contacteur Dell	59

Recherche d'informations et de ressources supplémentaires 60

Caractéristiques 62

Annexe 67

Informations sur la norme NOM ou Norme Officielle Mexicaine (pour le Mexique uniquement)	67
--	----

Index 68

Installation de l'ordinateur de bureau Inspiron

Cette section indique comment installer l'ordinateur de bureau Dell Inspiron 620s.

 **AVERTISSEMENT : avant de commencer toute procédure de cette section, lisez les informations de sécurité fournies avec votre ordinateur. Pour plus d'informations sur les meilleures pratiques en matière de sécurité, consultez la page d'accueil Regulatory Compliance (Conformité à la réglementation) à l'adresse suivante : www.dell.com/regulatory_compliance.**

Considérations préalables à l'installation

Lorsque vous installez votre ordinateur, assurez-vous que la source d'alimentation électrique est facilement accessible, que la ventilation est adaptée et que la surface est plane.

Une mauvaise ventilation peut provoquer une surchauffe de l'ordinateur. Pour éviter cela, assurez-vous de laisser au moins 10,2 cm (4 pouces) à l'arrière de l'ordinateur et au moins 5,1 cm (2 pouces) sur chacun des autres côtés. Ne placez jamais votre ordinateur dans un espace clos, tel qu'un placard ou un tiroir, lorsque l'appareil est sous tension.

Branchement de l'écran

Si vous avez acheté la carte graphique séparée disponible en option, connectez l'écran à l'aide du connecteur qui se trouve sur cette carte. Sinon, connectez-le au connecteur VGA ou HDMI intégré.

 **REMARQUE** : les connecteurs VGA et HDMI intégrés seront désactivés si votre ordinateur possède une carte graphique séparée.

Utilisez le câble approprié en fonction des connecteurs disponibles sur l'ordinateur et l'écran. Il se peut que vous deviez utiliser un adaptateur approprié (DVI vers VGA ou HDMI vers DVI) pour connecter votre écran à la carte graphique séparée, si le connecteur de votre écran et celui de la carte graphique diffèrent.









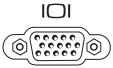

Vous pouvez acheter les adaptateurs DVI à VGA, HDMI à DVI ainsi que des câbles HDMI ou DVI supplémentaires à l'adresse www.dell.com.

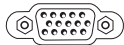
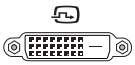
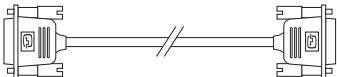
 **REMARQUE** : lors du branchement d'un seul écran, reliez l'écran à UN SEUL connecteur de l'ordinateur.

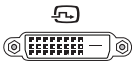
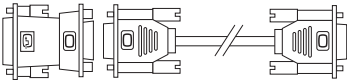
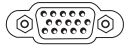
 **REMARQUE** : votre ordinateur prend en charge la fonction d'écrans multiples Intel (désactivée par défaut). Cette fonction vous permet de connecter votre ordinateur à plusieurs écrans simultanément. Pour activer cette fonction, accédez à l'utilitaire de configuration du système (BIOS) et définissez le paramètre Intel Multiple Monitor Feature (Fonction d'écrans multiples Intel) sur Auto (Automatique) dans la section Advanced Graphic Configuration (Configuration graphique avancée).

Installation de l'ordinateur de bureau Inspiron

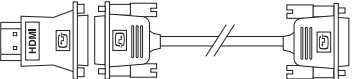
Consultez le tableau suivant afin d'identifier les connecteurs disponibles sur l'ordinateur et l'écran.

Type de connexion	Ordinateur	Câble	Écran
VGA à VGA (câble VGA)			
DVI à DVI (câble DVI)			
DVI à VGA (adaptateur DVI à VGA + câble VGA)			
HDMI à HDMI (câble HDMI)			
HDMI à DVI (adaptateur HDMI à DVI + câble DVI)			

Branchement du clavier et de la souris

Branchez le clavier et la souris USB aux connecteurs USB du panneau arrière de l'ordinateur.

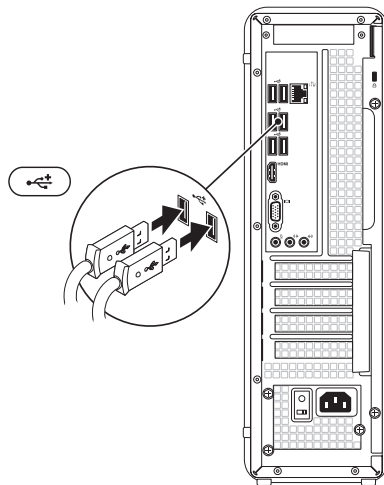

Branchement du câble réseau (en option)

Une connexion réseau n'est pas requise pour terminer l'installation de l'ordinateur. Cependant, si vous avez une connexion réseau ou Internet utilisant une connexion câblée (p. ex. un périphérique haut débit ou une prise Ethernet), vous pouvez effectuer son branchement maintenant.

 **REMARQUE :** utilisez uniquement un câble Ethernet (connecteur RJ45) pour brancher votre connecteur réseau. Ne branchez pas de câble téléphonique (connecteur RJ11) au connecteur réseau.

Pour relier l'ordinateur à un périphérique réseau ou haut débit, branchez l'une des extrémités du câble réseau sur un port réseau ou sur un périphérique haut débit. Branchez l'autre extrémité du câble réseau au connecteur réseau (connecteur RJ45) situé sur le panneau arrière de votre ordinateur. Un déclic indique que le câble réseau est correctement inséré.

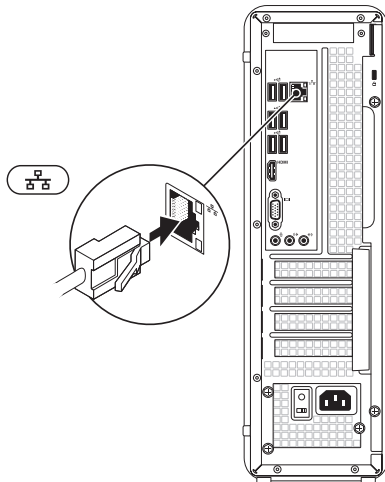

Branchement du câble d'alimentation

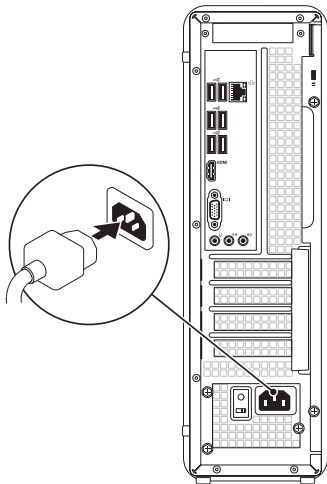

Appui sur le bouton d'alimentation

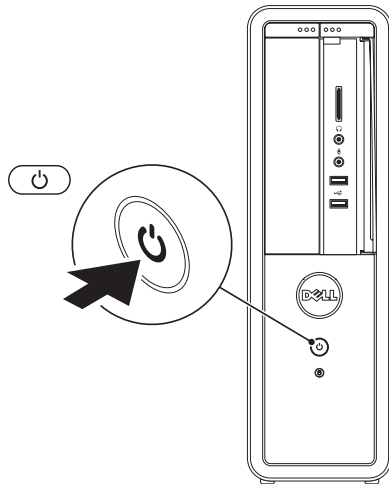

Installation du système d'exploitation

Votre ordinateur Dell est préconfiguré avec le système d'exploitation Microsoft Windows. Pour procéder à la première installation de Windows, suivez les instructions qui s'affichent à l'écran. Ces étapes sont obligatoires et peuvent prendre un certain temps. Les écrans d'installation de Windows vous guident à travers plusieurs procédures qui vous permettent notamment d'accepter des contrats de licence, de définir des préférences et de configurer une connexion Internet.

 **PRÉCAUTION : veillez à ne pas interrompre le processus d'installation du système d'exploitation. Vous risqueriez de rendre votre ordinateur inutilisable et de devoir réinstaller le système d'exploitation.**

 **REMARQUE :** pour optimiser le fonctionnement de l'ordinateur, nous vous recommandons de télécharger et d'installer les derniers BIOS et pilotes pour votre ordinateur, disponibles à l'adresse **support.dell.com**.

 **REMARQUE :** pour plus d'informations sur le système d'exploitation et ses fonctionnalités, reportez-vous à l'adresse **support.dell.com/MyNewDell**.

Création d'un support de récupération système (recommandé)

 **REMARQUE** : nous vous recommandons de créer un support de récupération système, immédiatement après l'installation de Microsoft Windows.

Le support de récupération système vous permet de restaurer votre ordinateur à son état d'exploitation lorsque vous l'avez acheté, tout en préservant les fichiers de données (sans recourir au disque du *système d'exploitation*). Vous pouvez utiliser le support de récupération système si les modifications apportées au matériel, aux logiciels, aux pilotes et aux autres paramètres du système empêchent l'ordinateur de fonctionner correctement.

La création d'un support de restauration du système requiert les éléments suivants :

- Dell DataSafe Local Backup
- Une clé USB avec une capacité minimum de 8 Go ou un DVD-R/DVD+R/Blu-ray Disc

 **REMARQUE** : Dell DataSafe Local Backup ne prend pas en charge les disques réinscriptibles.

Pour créer un support de récupération système :

1. Insérez le disque ou la clé USB dans l'ordinateur.
2. Cliquez sur **Démarrer**  → **Tous les programmes** → **Dell DataSafe Local Backup**.
3. Cliquez sur **Créer un support de récupération**.
4. Suivez les instructions qui s'affichent.

 **REMARQUE** : pour en savoir plus sur la restauration de votre système d'exploitation à l'aide du support de récupération système, reportez-vous à la rubrique « Support de récupération système », page 48.

Installation du tuner TV (facultatif)

 **REMARQUE** : la disponibilité du tuner TV peut varier d'une région à l'autre.

Pour installer le tuner TV :

1. Branchez le câble d'antenne numérique/ TV ou le câble de l'adaptateur au connecteur d'entrée d'antenne de votre ordinateur.
2. Allumez l'ordinateur.
3. Cliquez sur **Démarrer**  → **Tous les programmes** → **Windows Media Center** → **Tâches** → **Paramètres** → **TV**.
4. Suivez les instructions qui s'affichent.

Connexion à Internet (facultatif)

Pour vous connecter à Internet, vous devez disposer d'un modem externe ou d'une connexion réseau et d'un fournisseur d'accès Internet (FAI).

Si vous n'avez pas commandé de modem USB externe ou d'adaptateur réseau sans fil à l'achat, vous pouvez vous en procurer à l'adresse www.dell.com.

Configuration d'une connexion filaire

- Si vous utilisez une ligne téléphonique commutée, branchez le cordon téléphonique sur le modem USB externe en option et sur la prise téléphonique murale avant de configurer la connexion Internet.

- Si vous utilisez une connexion ADSL ou modem câble/satellite, contactez votre fournisseur d'accès Internet ou votre prestataire de services mobiles pour obtenir les instructions relatives à la configuration.

Pour terminer la configuration de votre connexion Internet filaire, suivez les instructions fournies dans la section « Configuration d'une connexion Internet » à la page 16.

Configuration d'une connexion sans fil

 **REMARQUE** : pour configurer votre routeur sans fil, reportez-vous à la documentation fournie avec le routeur.

Vous devez vous connecter à votre routeur sans fil pour pouvoir utiliser une connexion Internet sans fil.

Pour configurer une connexion à un routeur sans fil :

1. Enregistrez et fermez tous les fichiers, puis quittez tous les programmes.
2. Cliquez sur **Démarrer**  → **Panneau de configuration**.
3. Dans la zone de recherche, saisissez **réseau**, puis cliquez sur **Centre Réseau et partage** → **Connexion à un réseau**.
4. Pour procéder à la configuration, suivez les instructions qui s'affichent.

Configuration d'une connexion Internet

Les fournisseurs d'accès Internet (FAI) et leurs offres varient selon les pays. Contactez votre fournisseur d'accès Internet pour prendre connaissance des offres disponibles dans votre pays.

Si vous n'arrivez plus à vous connecter à Internet, il est possible que le fournisseur d'accès Internet subisse une interruption de service. Contactez-le pour vérifier l'état du service ou essayez de vous connecter ultérieurement.

Munissez-vous des informations communiquées par votre fournisseur d'accès Internet. Si vous ne disposez d'aucun fournisseur, l'Assistant **Connexion à Internet** peut vous aider à en trouver un.

Pour configurer la connexion Internet :

1. Enregistrez et fermez tous les fichiers, puis quittez tous les programmes.
2. Cliquez sur **Démarrer**  → **Panneau de configuration**.
3. Dans la zone de recherche, saisissez **réseau**, puis cliquez sur **Centre Réseau et partage** → **Configurer une nouvelle connexion ou un nouveau réseau** → **Se connecter à Internet**.

La fenêtre **Se connecter à Internet** apparaît.

 **REMARQUE** : si vous ne savez pas quel type de connexion choisir, cliquez sur **Comment choisir** ou contactez votre fournisseur d'accès Internet.

4. Suivez les instructions qui s'affichent et terminez la configuration à l'aide des informations de configuration remises par votre fournisseur.

Utilisation de l'ordinateur de bureau Inspiron

Cette section fournit des informations sur les fonctionnalités disponibles sur votre ordinateur Inspiron.

Fonctionnalités du panneau avant

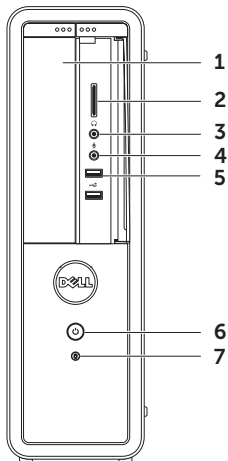



- 1 Lecteur optique** : permet de lire ou de graver des CD, DVD et disques Blu-ray (en option).
- 2 Lecteur de carte multimédia** : permet de consulter et de partager rapidement et facilement des photos numériques, de la musique et des vidéos enregistrées sur une carte multimédia.

- 3  Connecteur pour casque** : permet de connecter un casque.

REMARQUE : pour le branchement à un haut-parleur ou à un périphérique audio sous tension, utilisez le connecteur de sortie ligne situé à l'arrière de votre ordinateur.

- 4  Microphone ou connecteur d'entrée audio** : permet de connecter un microphone ou recevoir un signal audio à traiter avec des logiciels audio.

- 5  Connecteurs USB 2.0 (2)** : permettent de connecter des périphériques USB, comme les souris, les claviers, les imprimantes, les lecteurs externes ou les lecteurs MP3.

6  **Bouton et voyant d'alimentation :**
pour allumer ou éteindre l'ordinateur.
Le voyant central indique l'état de l'alimentation :

- Eteint : l'ordinateur est éteint, en mode veille prolongée ou n'est pas connecté à une source d'alimentation.
- Blanc fixe : l'ordinateur est allumé.
- Orange fixe : l'ordinateur est en mode Veille/Sommeil ou un problème s'est produit au niveau de la carte système ou de l'alimentation. Pour obtenir de l'aide, contactez Dell (voir la section « Contacter Dell », page 59).
- Orange clignotant : signale un problème au niveau de la carte système ou de l'alimentation. Pour obtenir de l'aide, contactez Dell (voir la section « Contacter Dell », page 59).

REMARQUE : pour en savoir plus sur les problèmes d'alimentation, reportez-vous à la rubrique « Problèmes d'alimentation », page 31.

7  **Voyant d'activité du disque dur :**
s'allume lorsque l'ordinateur lit ou écrit des données. Il clignote lorsqu'une activité est en cours d'exécution sur le disque dur.

 **PRÉCAUTION :** pour éviter toute perte de données, n'éteignez jamais l'ordinateur lorsque le voyant d'activité du disque dur clignote.

Fonctionnalités du panneau arrière

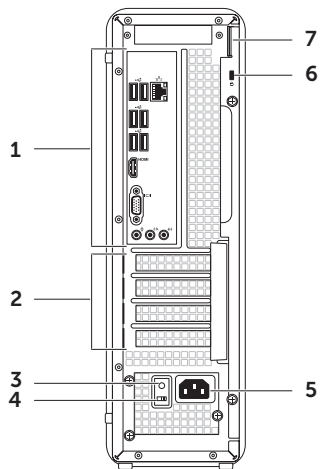

1 Connecteurs du panneau arrière :
permettent de brancher des périphériques USB, audio, vidéo et autres à leur emplacement réservé.

2 Logements pour cartes d'extension :
permettent d'accéder aux connecteurs des cartes PCI Express installées.

3 Voyant du bloc d'alimentation :
indique l'énergie disponible pour le bloc d'alimentation.

REMARQUE : le voyant du bloc d'alimentation n'est pas disponible sur tous les ordinateurs.

4 Sélecteur de tension : permet de sélectionner la tension correspondant à votre région.

5 Connecteur d'alimentation : permet de brancher le câble d'alimentation. L'aspect de ce connecteur peut varier.





6 Emplacement pour câble de sécurité :
permet de brancher un câble de sécurité disponible dans le commerce à l'ordinateur.

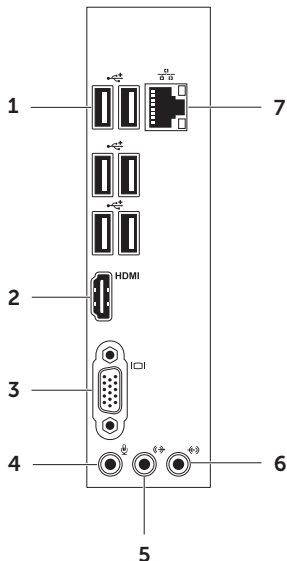

REMARQUE : avant d'acheter un câble de sécurité, vérifiez qu'il est adapté à l'emplacement pour câble de sécurité de votre ordinateur.

7 Anneaux pour cadenas : permettent d'attacher un cadenas standard pour éviter tout accès non autorisé à l'intérieur de votre ordinateur.

Connecteurs du panneau arrière



-  **Connecteurs USB 2.0 (6) :** permettent de connecter des périphériques USB, comme les souris, les claviers, les imprimantes, les lecteurs externes ou les lecteurs MP3.
-  **Connecteur HDMI :** se connecte au connecteur HDMI de votre écran ou téléviseur.
-  **Connecteur VGA :** permet de connecter un moniteur ou un projecteur.
-  **Connecteur de microphone :** pour brancher un microphone ou un câble pour entrer des données audio.
-  **Connecteur de sortie gauche/droite avant :** permet de brancher des haut-parleurs gauche/droite avant.

- 6  **Connecteur d'entrée** : permet de connecter des périphériques d'enregistrement ou de lecture (microphone, magnétophones, lecteurs de CD ou magnétoscopes).
- 7  **Connecteur réseau et voyant** : permet de connecter votre ordinateur à un périphérique réseau ou large bande si vous utilisez un réseau filaire. Les deux voyants près du connecteur signalent l'état et l'activité sur une connexion réseau filaire.

Fonctionnalités logicielles

Productivité et communication

Vous pouvez utiliser votre ordinateur pour créer des présentations, des brochures, des cartes de vœux, des prospectus et des feuilles de calcul. Vous pouvez également retoucher et visualiser des photographies et des images numériques. Reportez-vous à votre bon de commande pour connaître les logiciels installés sur votre ordinateur.

Une fois connecté à Internet, vous pouvez consulter des sites Web, configurer un compte de messagerie et envoyer et télécharger des fichiers.

Divertissement et multimédia

Vous pouvez utiliser votre ordinateur pour regarder des vidéos, jouer, créer vos propres CD, DVD, disques Blu-Ray (en option), écouter de la musique et des stations de radio. Votre lecteur optique peut prendre en charge plusieurs formats de disque comme les CD, les DVD et les disques Blu-ray (en option).

Vous pouvez télécharger ou copier des images et des vidéos à partir de périphériques portables, comme un appareil photo numérique ou un téléphone portable.

D'autres logiciels en option vous permettent d'organiser et de créer des fichiers de musique et de vidéo, qui peuvent être gravés sur un disque, copiés sur des appareils portables (lecteur MP3 ou lecteur multimédia portable, par exemple) ou lus et affichés directement sur un téléviseur, un projecteur et une installation home cinema.

Dell DataSafe Online Backup

 **REMARQUE** : il se peut que Dell DataSafe Online Backup ne soit pas disponible dans votre région.

 **REMARQUE** : une connexion haut débit est recommandée pour des vitesses de chargement/téléchargement rapides.

Dell DataSafe Online est un service de sauvegarde et de récupération automatisé qui vous aide à protéger vos données et vos fichiers importants des accidents comme un vol, un incendie ou une catastrophe naturelle. Vous pouvez accéder au service sur votre ordinateur à l'aide d'un compte -protégé par un mot de passe. Pour plus d'informations, consultez le site **DellDataSafe.com**.

Pour planifier des sauvegardes :

1. Cliquez deux fois sur l'icône Dell DataSafe Online  dans la zone de notification de votre bureau.
2. Suivez les instructions à l'écran.

Dell Stage

Le logiciel Dell Stage fournit un accès à vos contenus multimédias et applications Multi-Touch préférés.

Pour lancer Dell Stage, cliquez sur **Démarrer**  → **Tous les programmes** → **Dell Stage** → **Dell Stage**.

 **REMARQUE** : vous pouvez également lancer directement certaines applications de Dell Stage via le menu **Tous les programmes**.

Vous pouvez personnaliser Dell Stage de la façon suivante :

- Réorganiser un raccourci d'application : cliquez sur le raccourci de l'application et maintenez le bouton de la souris enfoncé jusqu'à ce qu'il clignote, puis faites-le glisser vers l'emplacement souhaité sur Dell Stage.
- Réduire : faites glisser la fenêtre Dell Stage vers le bas de l'écran.
- Personnaliser : sélectionnez l'icône des paramètres, puis choisissez l'option souhaitée.

Utilisation de l'ordinateur de bureau Inspiron

Les applications disponibles sur Dell Stage sont les suivantes :



REMARQUE : il se peut que certaines applications ne soient pas disponibles en fonction des sélections effectuées lors de l'achat de votre ordinateur.

- **MUSIC** : écoutez de la musique ou parcourez vos fichiers musicaux par album, artiste ou titre de chanson. Vous pouvez également écouter des stations de radio Internet du monde entier. L'application Napster en option vous permet de télécharger des chansons lorsque vous êtes connecté à Internet.
- **DOCUMENTS** : accédez rapidement au dossier **Documents** de votre ordinateur.
- **PHOTO** : affichez, organisez ou retouchez vos photos. Vous pouvez également créer des diaporamas et des ensembles de photos, puis les télécharger sur **Facebook** ou **Flickr** une fois connecté à Internet.
- **DELL WEB** : obtenez un aperçu d'un maximum de quatre pages Web de votre choix. Cliquez ou appuyez sur l'aperçu de la page Web pour l'ouvrir dans le navigateur.
- **VIDEO** : visionnez des vidéos. L'application CinemaNow disponible en option vous permet d'acheter ou de louer des films et des émissions télévisées une fois connecté à Internet.
- **SHORTCUTS** : accédez rapidement aux programmes fréquemment utilisés.
- **Web Tile** : obtenez un aperçu d'un maximum de quatre pages Web de votre choix. Cette application vous permet d'ajouter, de modifier ou de supprimer un aperçu de page Web. Cliquez sur l'aperçu de la page Web pour l'ouvrir dans le navigateur. Vous pouvez également créer plusieurs icônes Web via la galerie des applications.

Résolution des problèmes

Cette section contient des informations de dépannage de votre ordinateur. Si vous n'arrivez pas à résoudre un problème en suivant les consignes ci-dessous, consultez la section « Utilisation des outils de support technique » à la page 36 ou « Contacter Dell » à la page 59.

 **AVERTISSEMENT** : seul un technicien qualifié est autorisé à retirer le capot de l'ordinateur. Consultez le *Manuel de maintenance* à l'adresse support.dell.com/manuals pour des instructions techniques plus poussées.

Codes sonores

Votre ordinateur peut émettre une série de signaux sonores au démarrage s'il rencontre une erreur ou un problème. Cette série de signaux, appelée « code sonore », permet d'identifier les problèmes de fonctionnement de l'ordinateur. Si cela se produit, notez le code sonore et contactez Dell (reportez-vous à la section « Contacter Dell », page 59) pour obtenir de l'aide.

 **REMARQUE** : pour remplacer des pièces, veuillez vous reporter au *Manuel de maintenance* disponible à l'adresse support.dell.com/manuals.

Code sonore	Problème éventuel
Un seul	Défaillance possible de la carte système : échec de la somme de contrôle du BIOS en mémoire ROM.
Deux	Aucune RAM détectée REMARQUE : si vous avez installé ou remplacé vous-même le module de mémoire, assurez-vous qu'il est correctement inséré.
Trois	Défaillance possible de la carte système : erreur liée aux puces
Quatre	Défaillance de lecture/écriture en mémoire vive
Cinq	Défaillance de l'horloge temps réel
Six	Défaillance de la carte ou de la puce vidéo
Sept	Défaillance du processeur

Problèmes liés au réseau

Connexions sans fil

Si vous avez perdu la connexion réseau : le routeur sans fil est hors ligne ou la fonction sans fil a été désactivée sur l'ordinateur.

- Vérifiez votre routeur sans fil pour vous assurer qu'il est sous tension et connecté à votre source de données (modem câble ou concentrateur réseau).
- Rétablissez la connexion à votre routeur sans fil (consultez la section « Configuration d'une connexion sans fil », page 15).
- Il se peut que des interférences perturbent ou interrompent la connexion sans fil. Essayez de rapprocher l'ordinateur du routeur sans fil.

Connexions filaires

Si la connexion réseau est coupée — Le câble réseau est mal branché ou est endommagé.

- Vérifiez le câble réseau pour vous assurer qu'il est correctement branché et ne présente aucun dommage.
- Le voyant d'intégrité de liaison figurant sur le connecteur réseau intégré vous permet de vérifier que votre connexion fonctionne et vous renseigne sur son état :
 - Vert (gauche) : une bonne connexion est établie entre un réseau 10/100 Mb/s et l'ordinateur.
 - Orange (gauche) : une connexion de bonne qualité est établie entre un réseau à 1000 Mb/s et l'ordinateur.
 - Éteint : l'ordinateur ne détecte aucune connexion physique au réseau.



REMARQUE : le voyant d'intégrité de liaison du connecteur réseau ne sert que pour les connexions filaires. Le voyant d'intégrité de liaison n'indique pas l'état des connexions sans fil.

Problèmes d'alimentation

Si le voyant d'alimentation est éteint : — l'ordinateur est en veille prolongée, hors tension ou n'est pas alimenté.

- Appuyez sur le bouton d'alimentation. L'ordinateur redémarre normalement s'il est éteint ou en état de veille prolongée.
- Rebranchez le câble d'alimentation sur le connecteur d'alimentation situé à l'arrière de l'ordinateur et sur la prise électrique.
- Si l'ordinateur est branché sur une barrette d'alimentation, vérifiez que celle-ci est branchée sur une prise électrique et qu'elle est allumée.
- Contournez également les périphériques de protection contre les surtensions électriques, les barrettes d'alimentation et les rallonges d'alimentation pour vérifier que l'ordinateur est correctement sous tension.
- Vérifiez que la prise électrique fonctionne en la testant avec un autre appareil, comme une lampe.

Résolution des problèmes

- Vérifiez que le voyant du bloc d'alimentation à l'arrière de l'ordinateur est allumé. S'il est éteint, il s'agit peut-être d'une défaillance de l'alimentation ou du câble d'alimentation.
- Si le problème persiste, contactez Dell (voir la section « Contacter Dell », page 59).

Voyant d'alimentation blanc fixe et aucune réponse de l'ordinateur : l'écran n'est peut-être pas branché ou alimenté en énergie.

- Vérifiez que l'écran est branché correctement, puis éteignez-le et rallumez-le.
- Si le problème persiste, contactez Dell (voir la section « Contacter Dell », page 59).

Si le voyant d'alimentation est orange fixe :

L'ordinateur est en mode Veille/Sommeil ou un problème s'est produit au niveau de la carte système ou de l'alimentation.

- Appuyez sur une touche du clavier, déplacez la souris ou appuyez sur le bouton d'alimentation pour revenir au fonctionnement normal.

- Si le problème persiste, contactez Dell (voir la section « Contacter Dell », page 59).

Si le voyant d'alimentation est orange clignotant : l'ordinateur a détecté une

erreur lors de l'autotest de la mise sous tension (POST). Il se peut qu'un problème soit survenu au niveau de la carte système ou de l'alimentation. Pour obtenir de l'aide, contactez Dell (voir la section « Contacter Dell », page 59).

Si vous rencontrez des interférences qui gênent la réception sur votre ordinateur :

un signal parasite crée des interférences qui interrompent ou perturbent les autres signaux. Les interférences peuvent être dues à divers facteurs :

- Rallonges utilisées pour le clavier, la souris et l'alimentation.
- Trop de périphériques raccordés à une même multiprise.
- Plusieurs multiprises raccordées à la même prise électrique.

Problèmes de mémoire

Si un message indiquant une mémoire insuffisante s'affiche :

- Enregistrez et fermez tous les fichiers ouverts, puis quittez tous les programmes que vous n'utilisez pas pour vérifier si cela permet de résoudre le problème.
- Reportez-vous à la documentation du logiciel pour connaître la mémoire minimale requise pour son exécution. Le cas échéant, installez davantage de mémoire (reportez-vous au *Guide de maintenance* disponible sur support.dell.com/manuals).
- Réinstallez les modules de mémoire (reportez-vous au *Guide de maintenance* sur le site support.dell.com/manuals) pour vérifier que votre ordinateur communique bien avec la mémoire.
- Si le problème persiste, contactez Dell (voir la section « Contacter Dell », page 59).

Si d'autres problèmes de mémoire se produisent :

- Veuillez à suivre les consignes d'installation de la mémoire (reportez-vous au *Guide maintenance* sur le site support.dell.com/manuals).
- Vérifiez si la barrette de mémoire est compatible avec votre ordinateur. Votre ordinateur prend en charge la mémoire de type DDR3. Pour plus d'informations sur le type de mémoire pris en charge par votre ordinateur, voir « Spécifications de base », page 62.
- Exécutez Dell Diagnostics (reportez-vous à la section « Dell Diagnostics », page 41).
- Réinstallez les modules de mémoire (reportez-vous au *Guide de maintenance* sur le site support.dell.com/manuals) pour vérifier que votre ordinateur communique bien avec la mémoire.
- Si le problème persiste, contactez Dell (voir la section « Contacter Dell », page 59).

Blocages et problèmes logiciels

Si l'ordinateur ne démarre pas : vérifiez que le câble d'alimentation est bien branché sur l'ordinateur et sur la prise secteur.

Si un programme ne répond plus : terminez le programme :

1. Appuyez simultanément sur <Ctrl><Maj><Échap>.
2. Cliquez sur **Applications**.
3. Cliquez sur le programme qui ne répond plus.
4. Cliquez sur **End Task** (Fin de tâche).

Si un programme se bloque fréquemment : consultez la documentation du logiciel. Le cas échéant, désinstallez puis réinstallez le programme.

 **REMARQUE** : les logiciels sont généralement fournis avec une documentation ou un CD comprenant les instructions d'installation.

Si l'ordinateur ne répond plus ou si un écran bleu uni s'affiche :

 **PRÉCAUTION** : vous risquez de perdre des données si vous ne parvenez pas à arrêter le système d'exploitation.

Si vous n'obtenez aucune réponse lorsque vous appuyez sur une touche du clavier ou lorsque vous déplacez la souris, appuyez sur le bouton d'alimentation et maintenez-le enfoncé pendant au moins 8 à 10 secondes (jusqu'à ce que l'ordinateur s'éteigne), puis redémarrez votre ordinateur.

Si le programme est conçu pour un système d'exploitation Microsoft Windows antérieur, exécutez l'Assistant Compatibilité des programmes. L'Assistant Compatibilité des programmes configure un programme afin qu'il fonctionne dans un environnement similaire au système d'exploitation Microsoft Windows antérieur.

Pour exécuter l'Assistant Compatibilité des programmes :

1. Cliquez sur **Démarrer**  → **Panneau de configuration** → **Programmes** → **Exécuter des programmes plus anciens avec cette version de Windows**.
2. Dans l'écran d'accueil, cliquez sur **Suivant**.
3. Suivez les instructions qui s'affichent.

Si d'autres problèmes logiciels surviennent :

- Sauvegardez vos fichiers immédiatement.
- Utilisez un logiciel antivirus pour analyser le disque dur ou les CD.
- Enregistrez et fermez les fichiers ouverts et quittez tous les programmes, puis arrêtez l'ordinateur à l'aide du menu **Démarrer** .

- Consultez la documentation fournie avec le logiciel ou contactez son éditeur pour obtenir des informations détaillées sur le dépannage :
 - Vérifiez que le programme est compatible avec le système d'exploitation installé sur l'ordinateur.
 - Vérifiez que le matériel du système répond à la configuration matérielle minimale requise pour l'exécution du logiciel. Consultez la documentation du logiciel pour de plus amples informations.
 - Vérifiez que le programme est correctement installé et configuré.
 - Vérifiez que les pilotes de périphériques n'entrent pas en conflit avec le programme.
 - Le cas échéant, désinstallez puis réinstallez le programme.
 - Notez le message d'erreur affiché pour le communiquer au support technique Dell et obtenir de l'aide.

Utilisation des outils de support technique

Centre de support Dell

Toute l'assistance dont vous avez besoin – un seul emplacement.

Le **Centre d'assistance Dell Support**

Center fournit des notifications à propos des systèmes, des solutions pour améliorer les performances, des informations sur les systèmes et des liens vers d'autres outils et services de diagnostic Dell.

Pour démarrer l'application, cliquez sur **Démarrer**  → **Tous les programmes** → **Dell** → **Dell Support Center (Centre d'assistance Dell)** → **Launch Dell Support Center (Démarrer le Centre d'assistance Dell)**.

La page d'accueil du **Centre d'assistance Dell** affiche le numéro de modèle de votre ordinateur, le numéro de service, le code de service express, le statut de la garantie et des notifications indiquant comment améliorer les performances de votre ordinateur.

La page d'accueil fournit également des liens vers :

Vérification de l'ordinateur : exécutez des diagnostics matériels, découvrez quel programme occupe le plus de mémoire sur votre disque dur et suivez les modifications apportées chaque jour à votre ordinateur.

Utilitaires de vérification de l'ordinateur

- **Gestionnaire d'espace disque** : gérez votre disque dur grâce à une représentation visuelle de l'espace occupé par chaque type de fichier.
- **Historique des performances et de la configuration** : surveillez les événements système et les modifications au fil du temps. Cet utilitaire affiche toutes les analyses, tous les tests, toutes les modifications du système, tous les événements critiques et tous les points de restauration avec l'indication du jour.

Informations détaillées sur le système :

affichez des informations détaillées sur les configurations du matériel et du système d'exploitation ; accédez à des copies de vos contrats de service, informations de garantie et options de renouvellement de garantie.

Obtenir de l'aide : affichez les options du Support technique Dell, Support client, Visites guidées et formations, Outils en ligne, Modes d'emploi, Informations de garantie, FAQ, etc.

Sauvegarde et restauration : créez un support de récupération, lancez l'outil de récupération et sauvegardez les fichiers en ligne.

Solutions pour améliorer les performances du système : procurez-vous des solutions logicielles et matérielles qui vous aideront à améliorer les performances de votre système.

Pour plus d'informations sur le **Centre d'assistance Dell Support Center** et le téléchargement et l'installation des outils de support disponibles, accédez à la page **DellSupportCenter.com**.

Mes Téléchargements Dell

 **REMARQUE :** il se peut que Mes Téléchargements Dell ne soit pas disponible dans votre région.

Certains logiciels préinstallés sur votre nouvel ordinateur Dell ne disposent pas de CD ou DVD de récupération. Ces logiciels sont disponibles en ligne sur la page Mes Téléchargements Dell. Vous pouvez à partir de ce site Web télécharger tous les logiciels disponibles pour les réinstaller ou créer votre propre support de sauvegarde.

Pour vous enregistrer et utiliser Mes Téléchargements Dell :

1. Rendez-vous sur **DownloadStore.dell.com/media**.
2. Suivez les instructions à l'écran pour vous enregistrer et télécharger le logiciel.
3. Réinstallez le logiciel ou créez un support de sauvegarde à utiliser ultérieurement.

Messages système

Si votre ordinateur rencontre un problème ou une erreur, il peut afficher un message système qui vous permettra d'en identifier la cause et vous renseignera sur les mesures à prendre pour résoudre le problème.

 **REMARQUE** : si le message affiché par l'ordinateur ne figure pas parmi les exemples suivants, reportez-vous à la documentation du système d'exploitation ou du programme qui était en cours d'exécution au moment où le message est apparu ou contactez Dell (consultez la section « Contacter Dell » à la page 59) pour obtenir de l'aide.

Alert ! Previous attempts at booting this system have failed at checkpoint [nnnn] (Alerte ! Les précédentes tentatives d'amorçage de ce système ont échoué au point de reprise [nnnn]). For help in resolving this problem, please note this checkpoint and contact Dell Technical

Support (Pour obtenir de l'aide afin de résoudre ce problème, veuillez noter le point de reprise et contacter le Support technique Dell) : l'ordinateur n'a pas réussi à exécuter la procédure d'amorçage après trois tentatives consécutives à cause de la même erreur. Pour obtenir de l'aide, contactez Dell (voir la section « Contacter Dell », page 59).

CMOS checksum error or RTC is reset, BIOS Setup default has been loaded (Erreur somme de contrôle CMOS ou réinitialisation RTC, la configuration par défaut du BIOS a été chargée) : défaillance possible de la carte système ou pile de l'horloge en temps réel déchargée. Remplacez la pile (reportez-vous à la *Notice d'entretien* à l'adresse support.dell.com/manuals) ou contactez Dell (consultez la section « Contacter Dell » à la page 59) pour obtenir de l'aide.

CPU fan failure : Défaillance du ventilateur du processeur. Le ventilateur du processeur doit être remplacé. Consultez le *Guide de maintenance* à l'adresse support.dell.com/manuals

Hard-disk drive failure (défaillance du lecteur de disque dur) : défaillance possible du lecteur de disque dur lors de l'auto-test de démarrage (POST). Pour obtenir de l'aide, contactez Dell (voir la section « Contacter Dell », page 59).

Hard-disk drive read failure (défaillance de lecture du lecteur de disque dur) : défaillance possible du lecteur de disque dur lors du test de démarrage du disque dur. Pour obtenir de l'aide, contactez Dell (voir la section « Contacter Dell », page 59).

Keyboard failure (défaillance du clavier) : remplacez le clavier ou vérifiez s'il est branché correctement.

No boot device available (aucun périphérique d'amorçage disponible) : absence de partition d'amorçage sur le disque dur, le câble du disque dur est mal branché ou aucun périphérique d'amorçage n'existe.

- Si le disque dur est le périphérique d'amorçage, assurez-vous que les câbles sont connectés et que le disque est correctement installé et partitionné en tant que périphérique d'amorçage.
- Accédez au programme de configuration du système et vérifiez que les informations de séquence d'amorçage sont correctes (voir le *Guide de maintenance* sur le site support.dell.com/manuals).

No timer tick interrupt (absence d'interruption de cadence de l'horloge) : puce sur la carte système peut-être défectueuse ou défaillance de la carte système (voir le *Guide de maintenance* sur le site support.dell.com/manuals) ou contactez Dell (voir la section « Contacter Dell » page 59) pour obtenir de l'aide.

USB over current error (erreur de surintensité USB) : déconnectez le périphérique USB. Votre périphérique USB a besoin d'une alimentation en électricité plus importante pour fonctionner correctement. Utilisez une source d'alimentation externe pour connecter le périphérique USB ou, si votre périphérique possède deux câbles USB, connectez-les tous les deux.

CAUTION - Hard Drive SELF MONITORING SYSTEM has reported that a parameter has exceeded its normal operating range. Dell vous recommande de sauvegarder régulièrement vos données. A parameter out of range may or may not indicate a potential hard drive problem (PRECAUTION : le système d'autosurveillance de disque dur indique qu'un paramètre se situe en dehors de la plage de fonctionnement normal. Dell vous recommande de sauvegarder régulièrement vos données. Un paramètre en dehors de la plage de fonctionnement normal peut indiquer un éventuel problème de disque dur) : erreur SMART, défaillance possible du disque dur. Pour obtenir de l'aide, contactez Dell (voir la section « Contacter Dell », page 59).

Utilitaire de résolution de problèmes matériels

Si un périphérique n'est pas détecté pendant la configuration du système d'exploitation ou s'il est détecté mais n'est pas configuré correctement, servez-vous de l'**Utilitaire de résolution des problèmes matériels** pour résoudre ce problème d'incompatibilité.

Pour lancer l'utilitaire de résolution des problèmes matériels :

1. Cliquez sur **Démarrer**  → **Aide et support**.
2. Saisissez **utilitaire de résolution des problèmes matériels** dans le champ de recherche, puis appuyez sur <Entrée> pour lancer la recherche.
3. Dans les résultats de la recherche, sélectionnez l'option décrivant le mieux le problème et effectuez les étapes suivantes de dépannage.

Dell Diagnostics

Si vous rencontrez un problème avec votre ordinateur, procédez aux vérifications décrites dans la section « Blocages et problèmes logiciels », page 34 et exécutez Dell Diagnostics avant de contacter Dell pour obtenir une assistance technique.

Vérifiez que le périphérique que vous souhaitez tester s'affiche dans l'utilitaire de configuration du système et qu'il est activé. Pour accéder à l'utilitaire de configuration système (BIOS), mettez l'ordinateur sous tension (ou redémarrez-le) et appuyez sur <F2> lorsque le logo DELL apparaît.

Démarrage de Dell ePSA Diagnostics

ePSA (Enhanced Pre-boot System Assessment) teste des périphériques tels que la carte système, le clavier, l'écran, la mémoire, le disque dur, etc.

1. Mettez l'ordinateur sous tension (ou redémarrez-le).
2. Lorsque le logo Dell apparaît, appuyez immédiatement sur <F12>.

 **REMARQUE** : si vous tardez trop et que le logo du système d'exploitation apparaît, patientez jusqu'à ce que le Bureau de Microsoft Windows s'affiche, puis éteignez votre ordinateur et réessayez.

3. Sélectionnez **Diagnostics** dans le menu d'amorçage et appuyez sur <Entrée>.
4. Suivez les instructions qui s'affichent.

Utilisation des outils de support technique

Si un périphérique ne passe pas le test, celui-ci s'arrête et l'ordinateur émet un signal sonore. Notez le(s) code(s) d'erreur qui s'affichent à l'écran, puis contactez Dell (reportez-vous à la section « Contacter Dell » à la page 59) pour obtenir de l'aide.

- Pour arrêter ePSA et redémarrer votre ordinateur, appuyez sur <n>.
- Pour passer au test suivant, appuyez sur <y>.
- Pour réexécuter un test ayant échoué, appuyez sur <r>.

Si ePSA réussit, le message suivant s'affiche « Do you want to run the remaining memory tests? This will take about 30 minutes or more. Do you want to continue? (Recommended) » (Voulez-vous exécuter les tests de mémoire restants ? Cette opération dure au moins 30 minutes. Voulez-vous continuer ? (recommandé).)



Si vous rencontrez des problèmes avec la mémoire, appuyez sur <y>, sinon appuyez sur <n>. Le message suivant

apparaît : « Enhanced Pre-boot System Assessment Complete. » (Évaluation du système de préamorçage terminée.)

5. Cliquez sur **Quitter** pour redémarrer l'ordinateur.

Démarrage de Dell PC Checkup

Dell PC Checkup analyse et teste le matériel de votre ordinateur. Il propose des solutions automatisées pour les problèmes de configuration les plus courants.

1. Cliquez sur **Démarrer**  → **Tous les programmes** → **Dell** → **Centre de support Dell** → **Lancer PC Checkup**.
2. Sélectionnez le test à exécuter et suivez les instructions qui s'affichent à l'écran.
 **REMARQUE** : si une erreur est signalée à la fin des tests, notez le(s) périphérique(s) et le(s) (s) ayant échoué. Pour obtenir de l'aide, contactez Dell (voir la section « Contacter Dell », page 59).
3. Fermez la fenêtre pour quitter PC Checkup.

Restauration du système d'exploitation

Vous pouvez restaurer le système d'exploitation de votre ordinateur à l'aide des options suivantes :

△ PRÉCAUTION : si vous utilisez **Dell Factory Image Restore** ou le disque du **système d'exploitation**, vous perdrez tous les fichiers de données de votre ordinateur. Si possible, sauvegardez toutes les données avant de lancer ces options.

Option	Utilisation
Restauration du système	en tant que première solution
Dell DataSafe Local Backup	si la restauration du système ne permet pas de résoudre votre problème.
Support de récupération système	si une défaillance du système d'exploitation vous empêche d'utiliser la Restauration du système ou DataSafe Local Backup. lors de l'installation des logiciels installés en usine par Dell sur un disque dur nouvellement installé.
Dell Factory Image Restore	pour restaurer votre ordinateur à son état d'exploitation initial, lorsqu'il vous a été livré.
<i>Disque Operating System (Système d'exploitation)</i>	pour installer uniquement le système d'exploitation sur votre ordinateur.

✍ REMARQUE : le disque *Operating System (Système d'exploitation)* est en option et n'est pas fourni avec tous les ordinateurs.

Restauration du système

Les systèmes d'exploitation Microsoft Windows proposent une option de restauration du système qui vous permet de restaurer l'ordinateur à un état antérieur (sans affecter les fichiers de données) si les modifications apportées au matériel, aux logiciels ou à d'autres paramètres du système empêchent l'ordinateur de fonctionner correctement. Toute modification apportée à votre ordinateur par la restauration du système est totalement réversible.

⚠ PRÉCAUTION : Effectuez des sauvegardes régulières de vos fichiers de données. La fonction Restauration du système n'assure ni la surveillance ni la restauration de vos données personnelles.

Démarrage de la restauration du système

1. Cliquez sur **Démarrer** .
2. Dans la zone Rechercher, saisissez *Restauration du système*, puis appuyez sur <Entrée>.

✎ REMARQUE : la fenêtre **Contrôle de compte d'utilisateur** peut apparaître. Si vous êtes administrateur de l'ordinateur, cliquez sur **Continuer**. Sinon, prenez contact avec votre administrateur pour pouvoir poursuivre.

3. Cliquez sur **Suivant** et suivez les instructions qui s'affichent.

Si la fonction Restauration du système n'a pas résolu le problème, vous pouvez annuler la dernière restauration du système.

Annulation de la dernière restauration du système

 **REMARQUE** : avant de procéder à l'annulation de la dernière restauration du système, sauvegardez et fermez tous les fichiers ouverts, et quittez tous les programmes. Vous ne devez en aucun cas modifier, ouvrir ni supprimer des fichiers ou des programmes tant que la restauration du système n'est pas terminée.

1. Cliquez sur **Démarrer** .
2. Dans la zone Recherche, saisissez **Restauration du système**, puis appuyez sur <Entrée>.
3. Cliquez sur **Annuler ma dernière restauration**, puis sur **Suivant**.

Dell DataSafe Local Backup

 **PRÉCAUTION** : l'utilisation de Dell DataSafe Local Backup pour restaurer votre système d'exploitation supprime définitivement tous les programmes ou les pilotes installés sur votre ordinateur après l'avoir reçu. Créez une sauvegarde des applications que vous devez installer sur votre ordinateur avant d'utiliser Dell DataSafe Local Backup. N'utilisez Dell DataSafe Local Backup que si la fonction Restauration du système n'a pas résolu votre problème de système d'exploitation.

 **PRÉCAUTION** : Bien que la fonction Dell DataSafe Local Backup soit conçue pour préserver les fichiers de données de votre ordinateur, nous vous recommandons de sauvegarder ces fichiers avant de l'utiliser.

Restauration du système d'exploitation

 **REMARQUE** : il se peut que Dell DataSafe Local Backup ne soit pas disponible dans votre pays.

 **REMARQUE** : si Dell DataSafe Local Backup n'est pas disponible sur votre ordinateur, utilisez Dell Factory Image Restore (Restauration de l'image d'usine Dell), (reportez vous à « Dell Factory Image Restore », page 49) pour restaurer votre système d'exploitation.

Vous pouvez utiliser Dell DataSafe Local Backup pour restaurer le disque dur à l'état dans lequel il se trouvait lorsque vous avez acheté l'ordinateur tout en préservant les fichiers de données.

Dell DataSafe Local Backup vous permet de :

- Sauvegarder et restaurer votre ordinateur à son état d'exploitation antérieur
- Créer un support de récupération système (voir « Création d'un support de récupération système (recommandé) » page 13)

Dell DataSafe Local Backup Basic

Pour restaurer le système d'exploitation et les logiciels installés en usine par Dell tout en conservant les fichiers de données :

1. Éteignez l'ordinateur.
2. Déconnectez tous les périphériques (lecteur USB, imprimante, etc.) reliés à votre ordinateur et retirez tout matériel interne que vous avez ajouté récemment.
3. Allumez l'ordinateur.
4. Lorsque le logo DELL apparaît, appuyez plusieurs fois sur <F8> afin d'accéder à la fenêtre **Options de démarrage avancées**.

 **REMARQUE** : si vous tardez trop et que le logo du système d'exploitation apparaît, patientez jusqu'à ce que le Bureau de Microsoft Windows s'affiche, puis éteignez votre ordinateur et réessayez.

5. Sélectionnez **Repair Your Computer** (Réparer l'ordinateur).

6. Sélectionnez **Dell DataSafe Restore and Emergency Backup** dans le menu **System Recovery Options** (Options de récupération système) et suivez les instructions qui apparaissent.

 **REMARQUE** : le processus de restauration peut prendre une heure voire plus selon le volume des données à restaurer.

 **REMARQUE** : pour plus d'informations, reportez-vous à la base de connaissances, article n° 353560, disponible sur le site **support.dell.com**.

Mise à niveau vers Dell DataSafe Local Backup Professional

 **REMARQUE** : il est possible que Dell DataSafe Local Backup Professional soit installé sur votre ordinateur, si vous l'avez commandé lors de votre achat.

Dell DataSafe Local Backup Professional fournit des fonctionnalités supplémentaires vous permettant de :

- Sauvegarder et restaurer votre ordinateur sur la base des types de fichiers
- Sauvegarder les fichiers sur un périphérique de stockage local
- Planifier des sauvegardes automatiques

Pour effectuer une mise à niveau vers Dell DataSafe Local Backup Professional :

1. Cliquez deux fois sur l'icône Dell DataSafe Local Backup Online  dans la zone de notification de votre Bureau.
2. Cliquez sur **UPGRADE NOW !** (METTRE À NIVEAU MAINTENANT !)
3. Suivez les instructions qui s'affichent.

Support de récupération système

 **PRÉCAUTION** : bien que le support de récupération système soit conçu pour préserver les fichiers de données de votre ordinateur, nous vous recommandons de sauvegarder ces fichiers avant de l'utiliser.

Vous pouvez utiliser le support de récupération système, créé à l'aide de Dell DataSafe Local Backup, pour restaurer le disque dur à l'état dans lequel il se trouvait lorsque vous avez acheté l'ordinateur tout en préservant les fichiers de données.

Utilisez le support de récupération système dans les cas où :

- Une défaillance du système d'exploitation vous empêche d'utiliser les options de récupération installées sur votre ordinateur.
- Une défaillance du disque dur empêche la récupération des données.

Pour restaurer le système d'exploitation et les logiciels installés en usine par Dell sur votre ordinateur à l'aide du support de récupération système :

1. Insérez le disque ou la clé USB de récupération système et redémarrez votre ordinateur.
2. Lorsque le logo DELL apparaît, appuyez immédiatement sur <F12>.

 **REMARQUE** : si vous tardez trop et que le logo du système d'exploitation apparaît, patientez jusqu'à ce que le Bureau de Microsoft Windows s'affiche, puis éteignez votre ordinateur et réessayez.

3. Sélectionnez le périphérique d'amorçage approprié dans la liste et appuyez sur <Entrée>.
4. Suivez les instructions qui s'affichent.

Dell Factory Image Restore

 **PRÉCAUTION** : l'utilisation de Dell Factory Image Restore pour restaurer votre système d'exploitation supprime définitivement toutes les données qui figurent sur le disque dur ainsi que tous les programmes et tous les pilotes installés après que vous avez reçu votre ordinateur. Dans la mesure du possible, sauvegardez toutes vos données avant d'utiliser cette option. Utilisez Dell Factory Image Restore uniquement si la fonction Restauration du système n'a pas résolu votre problème de système d'exploitation.

 **REMARQUE** : Dell Factory Image Restore peut ne pas être disponible dans certains pays ou sur certains ordinateurs.

 **REMARQUE** : si Dell Factory Image Restore n'est pas disponible sur votre ordinateur, utilisez Dell DataSafe Local Backup (reportez vous à « Dell DataSafe Local Backup », page 45) pour restaurer votre système d'exploitation.

Utilisez Dell Factory Image Restore pour restaurer le système d'exploitation uniquement en dernier recours. Cette option restaure le disque dur à l'état de fonctionnement dans lequel il se trouvait lorsque vous avez acheté l'ordinateur. Tous les programmes ou fichiers ajoutés depuis que vous avez reçu votre ordinateur, notamment les fichiers de données, sont définitivement supprimés du disque dur. Les fichiers de données incluent les documents, feuilles de calcul, messages électroniques, photos numériques, fichiers audio, etc. Si possible, sauvegardez toutes les données avant de lancer Dell Factory Image Restore.

Démarrage de Dell Factory Image Restore

1. Allumez l'ordinateur.
2. Lorsque le logo DELL apparaît, appuyez plusieurs fois sur <F8> afin d'accéder à la fenêtre **Options de démarrage avancées**.

Restauration du système d'exploitation

 **REMARQUE** : si vous tardez trop et que le logo du système d'exploitation apparaît, patientez jusqu'à ce que le Bureau de Microsoft Windows s'affiche, puis éteignez votre ordinateur et réessayez.

3. Sélectionnez **Repair Your Computer** (Réparer votre ordinateur).
La fenêtre **System Recovery Options** (Options de récupération système) apparaît.

4. Sélectionnez une disposition de clavier, puis cliquez sur **Next** (Suivant).

5. Pour accéder aux options de réparation, ouvrez une session en tant qu'utilisateur local. Pour accéder à l'invite de commande, saisissez **administrateur** dans le champ **Nom d'utilisateur** puis cliquez sur **OK**.

6. Cliquez sur **Dell Factory Image Restore**. L'écran de bienvenue **Dell Factory Image Restore** apparaît.

 **REMARQUE** : selon la configuration de votre ordinateur, vous devrez peut-être sélectionner **Dell Factory Tools** (Outils d'usine Dell), puis **Dell Factory Image Restore** (Restauration d'image d'usine Dell).

7. Cliquez sur **Next** (Suivant).
L'écran **Confirm Data Deletion** (Confirmer la suppression des données) apparaît.

 **REMARQUE** : si vous ne souhaitez pas effectuer la restauration d'image d'usine, cliquez sur **Cancel** (Annuler).

8. Cochez la case pour confirmer le reformatage du disque dur et la restauration des logiciels du système à l'état d'origine, puis cliquez sur **Next** (Suivant).

Le processus de restauration commence ; il peut prendre au moins cinq minutes. Un message apparaît lorsque le système d'exploitation et les applications pré-installées en usine ont été restaurés à leur état de sortie d'usine.

9. Cliquez sur **Finish** (Terminer) pour redémarrer votre ordinateur.

Accès à l'aide

Si vous rencontrez un problème lié à l'ordinateur, effectuez les étapes suivantes pour diagnostiquer et résoudre ce problème :

1. Reportez-vous à la section « Résolution des problèmes » à la page 29 pour obtenir des informations et connaître les procédures de résolution relatives au problème rencontré par votre ordinateur.
2. Reportez-vous à la section « Dell Diagnostics » à la page 41 pour connaître les procédures d'exécution de Dell Diagnostics.
3. Remplissez la « Liste de vérification de diagnostics », page 58.
4. Utilisez la gamme complète de services en ligne de Dell disponibles sur le site Web de support technique (support.dell.com) pour obtenir de l'aide concernant les procédures d'installation et de dépannage. Reportez-vous à la section « Services en ligne » à la page 53 pour obtenir la liste exhaustive des services de support technique Dell en ligne.
5. Si les étapes précédentes ne vous ont pas permis de résoudre le problème, reportez-vous à la section « Avant d'appeler », page 57.



REMARQUE : appelez le support technique de Dell depuis un téléphone proche de l'ordinateur afin qu'un technicien puisse vous guider dans la procédure de dépannage.



REMARQUE : il se peut que le système de code du service express de Dell ne soit pas disponible dans votre pays.

Accès à l'aide

Lorsque le système téléphonique automatisé de Dell vous y invite, saisissez votre code de service express pour acheminer votre appel vers l'équipe de support technique appropriée. Si vous ne disposez pas d'un code de service express, ouvrez le dossier **Dell Accessories** (Accessoires Dell), double-cliquez sur l'icône **Express Service Code** (Code de service express) et suivez les instructions qui s'affichent.

 **REMARQUE** : certains services ne sont pas toujours disponibles en dehors des États-Unis. Contactez votre représentant Dell local pour en savoir plus.

Support technique et service clientèle

Le service de support technique de Dell est à votre disposition pour répondre à toutes les questions relatives au matériel Dell. Notre équipe de support technique utilise des tests de diagnostic informatisés pour répondre plus rapidement et plus efficacement à vos questions.

Pour contacter le service de support technique Dell, reportez-vous à la section « Avant d'appeler » à la page 57, puis recherchez les informations de contact qui s'appliquent à votre pays ou rendez-vous sur le site **support.dell.com**.

DellConnect

DellConnect, outil d'accès en ligne simple, permet à un technicien de support technique de Dell d'accéder à votre ordinateur, par une connexion haut débit, afin de diagnostiquer les problèmes et de les résoudre sous votre supervision. Pour plus d'informations, rendez-vous sur le site www.dell.com/DellConnect.

Services en ligne

Pour en savoir plus sur les produits et services Dell, consultez les sites suivants :

- www.dell.com
- www.dell.com/ap (pays d'Asie et du Pacifique uniquement)
- www.dell.com/jp (Japon uniquement)
- www.euro.dell.com (Europe uniquement)
- www.dell.com/la (pays d'Amérique latine et des Caraïbes)
- www.dell.ca (Canada uniquement)

Vous pouvez accéder au support technique de Dell par l'intermédiaire des sites et adresses e-mail suivants :

Sites Web de support technique Dell

- support.dell.com
- support.jp.dell.com (Japon uniquement)
- support.euro.dell.com (Europe uniquement)
- supportapj.dell.com (Asie/Pacifique uniquement)

Adresses e-mail du support technique Dell :

- mobile_support@us.dell.com
- support@us.dell.com
- la-techsupport@dell.com (pays d'Amérique latine et des Caraïbes uniquement)
- apsupport@dell.com (pays d'Asie et du Pacifique uniquement)

Adresses e-mail des services Marketing et Ventes de Dell

- apmarketing@dell.com (pays d'Asie et du Pacifique uniquement)
- sales_canada@dell.com (Canada uniquement)

FTP (File Transfert Protocol [protocole de transfert de fichiers]) anonyme

- [ftp.dell.com](ftp://ftp.dell.com)

Connectez-vous en tant qu'utilisateur : anonyme et utilisez votre adresse e-mail comme mot de passe.

Service d'état des commandes automatisé

Pour vérifier l'état de vos commandes de produits Dell, rendez-vous sur le site Web support.dell.com ou appelez le service automatisé d'état des commandes.

Un enregistrement vous demande les informations nécessaires pour repérer votre commande et en faire un rapport.

Si vous avez rencontré un problème lié à votre commande, tel que des pièces manquantes ou non adaptées, ou une facturation erronée, contactez le Service clientèle de Dell. Gardez votre facture ou votre bordereau d'expédition à portée de main lorsque vous appelez.

Pour obtenir le numéro de téléphone à appeler depuis votre pays, consultez la section « Contacter Dell » à la page 59.

Informations sur les produits



Pour obtenir des informations sur les autres produits disponibles auprès de Dell ou si vous souhaitez passer commande, rendez-vous sur le site Web **www.dell.com**. Pour obtenir le numéro de téléphone à appeler à partir de votre pays ou pour parler à un représentant du service des ventes, consultez la section « Contacter Dell » à la page 59.

Retour d'articles pour réparation dans le cadre de la garantie ou pour avoir

Préparez tous les articles à retourner, pour réparation ou avoir, comme indiqué ci-après :

 **REMARQUE** : avant de retourner le produit à Dell, assurez-vous d'avoir sauvegardé toutes les données du ou des disques dur ou de tout autre périphérique de stockage du produit. Supprimez toutes les informations personnelles, privées et confidentielles, et retirez tous les supports amovibles, tels que CD et cartes PC. Nous déclinons toute responsabilité en ce qui concerne vos informations confidentielles, propriétaires ou personnelles, et en cas de perte ou d'endommagement des données ou des supports amovibles qui seraient renvoyés avec le produit.

Accès à l'aide

1. Appelez Dell pour obtenir un numéro d'autorisation de retour du matériel et inscrivez-le lisiblement et bien en vue sur l'emballage. Pour obtenir le numéro de téléphone à appeler depuis votre pays, consultez la section « Contacter Dell » à la page 59.
2. Joignez une copie de la facture et une lettre décrivant le motif du retour.
3. Joignez une copie de la liste de vérification des diagnostics (voir «Liste de vérification des diagnostics», page 58), indiquant les tests effectués et tous les messages d'erreur mentionnés par Dell Diagnostics (voir «Dell Diagnostics», page 41).
4. Joignez tous les accessoires qui accompagnent le/les article(s) renvoyé(s) (câble de l'adaptateur secteur, logiciels, guides, etc.) s'il s'agit d'un retour pour avoir.
5. Embalquez l'équipement à renvoyer dans son emballage d'origine (ou équivalent).
 -  **REMARQUE :** les frais d'expédition sont à votre charge. Vous devez également assurer les produits retournés et assumer les risques de perte en cours d'expédition. Les envois en contre remboursement ne sont pas acceptés.
 -  **REMARQUE :** en cas de manquement à l'une des conditions précitées, Dell refusera le retour à la réception et vous renverra les éléments.

Avant d'appeler

REMARQUE : munissez-vous de votre code de service express lorsque vous appelez. Ce code permet au système d'assistance téléphonique automatisé de Dell de diriger votre appel plus efficacement. Le système peut également demander le numéro de série (situé dans la partie supérieure de votre ordinateur).

Localisation de votre numéro de série et du code de service express

Le numéro de série et le code de service express de votre ordinateur se trouvent sur une étiquette située dans la partie supérieure de l'ordinateur.

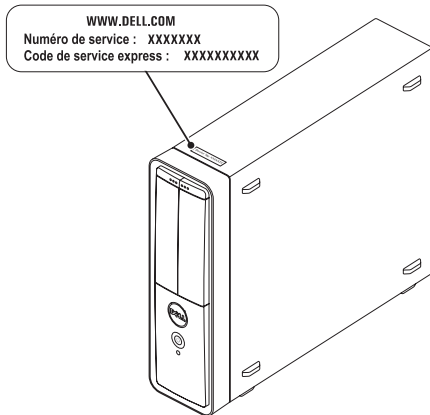

Accès à l'aide

N'oubliez pas de remplir la liste de vérification des diagnostics ci-dessous. Si possible, allumez votre ordinateur avant de contacter Dell pour obtenir de l'aide et appelez d'un téléphone qui se trouve à proximité de votre ordinateur. Vous serez peut-être invité à saisir certaines commandes au clavier, à fournir des informations détaillées sur le fonctionnement de l'ordinateur ou à essayer d'autres méthodes de dépannage uniquement possibles sur ce dernier. Assurez-vous que la documentation de l'ordinateur est disponible.

Liste de vérification des diagnostics

- Nom :
- Date :
- Adresse :
- Numéro de téléphone :
- Numéro de série et code de service express (situés sur une étiquette placée sur le dessus de l'ordinateur) :
- Numéro d'autorisation de retour du matériel (s'il vous a été fourni par le support technique Dell) :
- Système d'exploitation et version :
- Périphériques :
- Cartes d'extension :
- Êtes-vous connecté à un réseau ? Oui/Non
- Réseau, version et carte réseau :
- Programmes et versions :

Consultez la documentation de votre système d'exploitation pour déterminer le contenu des fichiers de démarrage de l'ordinateur. Si l'ordinateur est connecté à une imprimante, imprimez chaque fichier. Le cas échéant, notez le contenu de chaque fichier avant d'appeler Dell.

- Message d'erreur, code sonore ou code de diagnostic :
- Description du problème et procédures de dépannage effectuées :

Contacteur Dell

Depuis les États-Unis, appelez le 800-WWW-DELL (800-999-3355).



REMARQUE : si vous n'avez pas de connexion Internet, vous trouverez nos coordonnées sur votre confirmation de commande, bordereau d'expédition, facture ou dans le catalogue de produits Dell.

Dell fournit plusieurs options de service et de support technique en ligne et par téléphone. Leur disponibilité variant d'un pays à l'autre, il est possible que certains services ne soient pas proposés dans votre pays.

Pour prendre contact avec Dell pour des questions commerciales, de support technique ou de service clientèle :

1. Visitez le site **www.dell.com/ContactDell**.
2. Sélectionnez votre pays ou région.
3. Sélectionnez le lien correspondant au service ou au support technique dont vous avez besoin.
4. Choisissez la méthode de contact qui vous convient.

Recherche d'informations et de ressources supplémentaires

Si vous voulez :

réinstaller le système d'exploitation

exécuter un programme de diagnostics pour votre ordinateur

réinstaller le logiciel système

trouver plus d'informations à propos du système d'exploitation Microsoft Windows et de ses fonctionnalités

mettre à niveau votre ordinateur en remplaçant ou en ajoutant des composants, comme par exemple un nouveau disque dur

Réinstaller ou remplacer une pièce usée ou défectueuse

Consultez :

« Support de récupération système », page 48

« Dell Diagnostics », page 41

« Mes Téléchargements Dell », page 37

support.dell.com

le *Manuel de maintenance* sur le site **support.dell.com/manuals**



REMARQUE : dans certains pays, l'ouverture de l'ordinateur et le remplacement de pièces peuvent annuler la garantie. Consultez votre garantie et les politiques de retour avant toute intervention à l'intérieur de votre ordinateur.

Si vous voulez :

trouver des informations sur les meilleures pratiques en matière de sécurité pour votre ordinateur
consulter les informations sur la garantie, les conditions d'utilisation (États-Unis uniquement), les consignes de sécurité, les informations sur les réglementations, l'ergonomie et le contrat de licence utilisateur final

accéder au numéro de série/code de service express de votre ordinateur : vous devez fournir un numéro de série pour identifier votre ordinateur sur le site **support.dell.com** ou pour contacter le support technique

accéder aux pilotes et aux téléchargements ; fichiers lisez-moi
bénéficier du support technique et d'une aide relative aux produits
vérifier l'état de vos commandes
trouver des solutions et des réponses à des questions courantes
trouver des informations sur des mises à jour de dernière minute concernant des modifications techniques apportées à votre ordinateur ou des documents de référence destinés aux techniciens ou aux utilisateurs expérimentés

Consultez :

les documents de sécurité et de garantie fournis avec votre ordinateur ; reportez-vous également à la page Regulatory Compliance (Conformité à la réglementation), à l'adresse **www.dell.com/regulatory_compliance**

sur l'ordinateur.

« Centre d'assistance Dell Support Center », page 36

support.dell.com

Caractéristiques

Cette section fournit des informations qui peuvent vous être utiles lors de la configuration de votre ordinateur, de sa mise à niveau ou de la mise à jour de ses pilotes.

 **REMARQUE** : les offres peuvent varier d'un pays à l'autre. Pour plus d'informations sur la configuration de votre ordinateur, consultez la section **Informations détaillées sur le système** dans le Centre d'assistance Dell Support Center.

Pour démarrer le Centre d'assistance Dell Support Center, cliquez sur **Démarrer**  → **Tous les programmes** → **Dell** → **Dell Support Center (Centre d'assistance Dell Support Center)** → **Launch Dell Support Center (Démarrer le Centre d'assistance Dell Support Center)**.

Modèle de l'ordinateur

Dell Inspiron 620s

Processeur

Type	Intel Core i3 Intel Core i5 Intel Celeron Intel Pentium double cœur
------	--

Jeu de puces du système

Type	Intel H61
------	-----------

Lecteurs et disques

Accessibles de l'intérieur	une baie de lecteur de 3,5 pouces pour les disques durs SATA
----------------------------	--

Lecteurs et disques

Accessibles de l'extérieur	une baie de lecteur de 5,25 pouces pour un lecteur combiné SATA DVD+/-RW/Blu-ray Disc (en option)/Blu-ray Disc réinscriptible (en option)
----------------------------	---

Mémoire

Connecteurs pour module de mémoire	deux connecteurs accessibles à l'utilisateur
Capacité des barrettes de mémoire	1 Go, 2 Go et 4 Go
Type de mémoire	mémoire non ECC uniquement DDR3 1333 MHz
Mémoire minimale	1 Go

Mémoire

Mémoire maximale	8 Go
Configurations possibles de la mémoire	2 Go, 3 Go, 4 Go, 6 Go et 8 Go

 **REMARQUE :** pour obtenir des instructions sur la mise à niveau de la mémoire, consultez le *Manuel de maintenance* à l'adresse support.dell.com/manuals.

Audio

Contrôleur audio	Son haute définition, canal 5.1 intégré
------------------	---

Caractéristiques

Vidéo

UMA

Contrôleur vidéo Intel HD Graphics

Séparée

Contrôleur vidéo AMD Radeon HD 6450

Connecteurs internes

PCI Express x1 trois connecteurs à 36 broches

PCI Express x16 un connecteur à 164 broches

SATA quatre connecteurs à 7 broches

Connecteurs externes

Audio :

Panneau avant : un connecteur de casque/de haut-parleurs stéréo et un connecteur de microphone (entrée)

Panneau arrière trois connecteurs pour la prise en charge 5.1

Carte réseau un connecteur RJ45

USB deux connecteurs frontaux et six connecteurs arrière USB 2.0

VGA un connecteur 15 broches femelle

HDMI un connecteur à 19 broches

Lecteur de carte multimédia lecteur de cartes 8 en 1

Batterie

Type	Pile bouton 3 V CR-2032 au lithium
------	------------------------------------

Alimentation

Alimentation électrique

Consommation en watts	250 W
Tension d'entrée	100 - 127 VAC/ 200 - 240 VAC
Fréquence d'entrée	50/60 Hz
Courant d'entrée	8 A/4 A

Communication

Carte réseau	LAN Ethernet 10/100/1000 sur la carte système
Sans fil (en option)	Wi-Fi

Caractéristiques physiques

Hauteur	369 mm (14,52 po)
Largeur	110 mm (4,33 po)
Profondeur	437 mm (17,20 po)
Poids	7,50 kg (16,53 po)

Environnement informatique

Plage de températures :

Fonctionnement 10°C à 35°C
(50°F à 95°F)

Stockage -40°C à 65°C
(-40°F à 149°F)

Humidité relative 20 à 80 % (sans
(maximale) condensation)

Choc maximal (en fonctionnement, mesuré avec Dell Diagnostics exécuté sur une impulsion demi-sinusoïdale de 2 ms ; également mesuré en position de repos des têtes du disque dur et impulsion demi-sinusoïdale de 2 ms pour le stockage) :

Fonctionnement 40 G pour 2 ms avec un changement de vitesse de 51 cm/s (20 pouces/s)

Environnement informatique

À l'arrêt 105 G pour 2 ms avec un changement de vitesse de 127 cm/s (50 pouces/s)

Vibration maximale (avec un spectre de vibration aléatoire simulant l'environnement utilisateur) :

Fonctionnement 0,25 GRMS

À l'arrêt 2,20 GRMS

Altitude (maximale) :

Fonctionnement -15,2 à 3 048 m
(-50 à 10 000 pieds)

Stockage -15,2 à 10 668 m
(-50 à 35 000 pieds)

Niveau de contaminants G2 ou inférieur, tel que défini par la norme ISA-S71.04-1985

Annexe

Informations sur la norme NOM ou Norme Officielle Mexicaine (pour le Mexique uniquement)

Les informations suivantes sont fournies sur le(s) appareil(s) décrit(s) dans ce document conformément aux dispositions de la Norme Officielle Mexicaine (NOM) :

Importateur :

Dell Mexico S.A. de C.V.

Paseo de la Reforma 2620 – Piso 11°

Col. Lomas Altas

11950 Mexico, D.F.

Numéro de modèle réglementaire	Type réglementaire	Tension d'entrée	Fréquence d'entrée	Courant de sortie nominale
D06D	D06D001	115/230 VCA	50/60 Hz	5 A/1,8 A 6 A/3 A

Pour plus d'informations, reportez-vous aux consignes de sécurité fournies avec votre ordinateur.

Pour plus d'informations sur les meilleures pratiques en matière de sécurité, reportez-vous au site www.dell.com/regulatory_compliance.

Index

A

adresses électroniques

support technique **54**

adresses électroniques de support
technique **54**

aide

obtention d'aide et d'assistance **51**

appeler Dell **57**

C

caractéristiques **62**

CD, lecture et création **26**

connecteur HDMI **24**

connecteur réseau

emplacement **25**

connecteurs à l'avant **18**

connexion

câble réseau en option **10**

écran **7**

Internet **14**

connexion à Internet **14**

connexion FTP, anonyme **54**

connexion réseau

dépannage **31**

connexion réseau sans fil **30**

contacter Dell en ligne **59**

D

DataSafe Local Backup **45**

DellConnect **53**

Dell Factory Image Restore **49**

Dell Stage **27**

DVD, lecture et création **26**

E

- emplacement pour câble de sécurité **23**
- expédition de produits
 - retour ou réparation **56**

F

- FAI
 - fournisseur d'accès Internet **14**
- fonctionnalités logicielles **26**
- fonctions de l'ordinateur **26**

L

- liste de vérification des diagnostics **58**

M

- Messages système **38**

N

- numéro de série **57**

O

- options de réinstallation du système **43**

P

- pilotes et téléchargements **61**
- problèmes de mémoire
 - résolution **33**
- problèmes logiciels **34**
- problèmes matériels
 - diagnostic **40**
- problèmes, résolution **29**
- produits
 - informations et achat **55**

R

- recherche d'informations supplémentaires **60**
- résolution des problèmes **29**
- ressources, recherche supplémentaire **60**
- restauration d'une image d'usine **49**

Index

Restauration du système **44**
retours dans le cadre de la garantie **55**

S

service clientèle **52**
sites d'assistance
 dans le monde entier **53**
support de restauration du système **48**

T

tuner TV **14**

U

USB 2.0
 connecteurs à l'arrière **24**
 connecteurs à l'avant **19**
Utilitaire de résolution de problèmes
matériels **40**

V

voyant d'activité du disque dur **20**

W

Windows

 Assistant Compatibilité des
 programmes **34**

